

ΕΓΧΕΙΡΙΔΙΟ ΧΡΗΣΗΣ

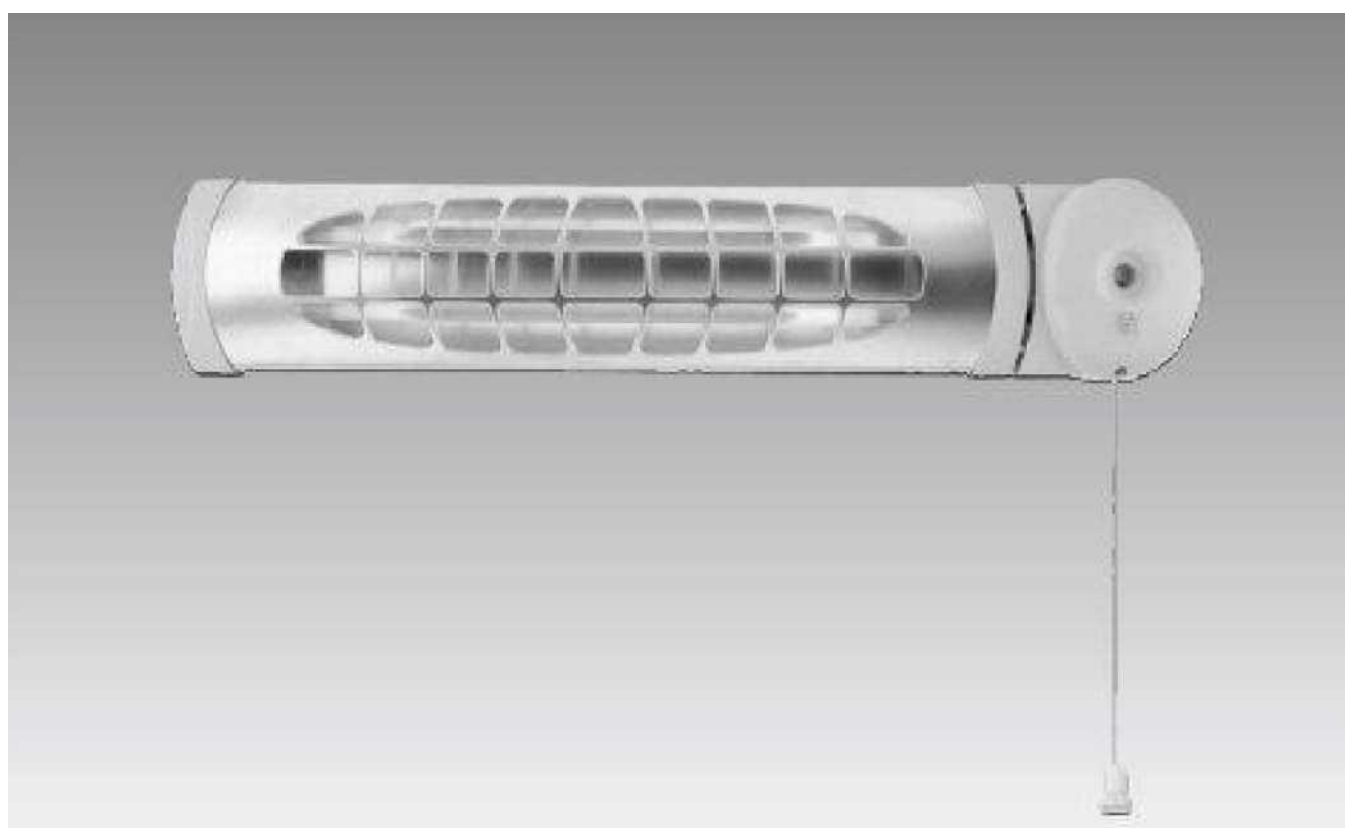

INFRARED H

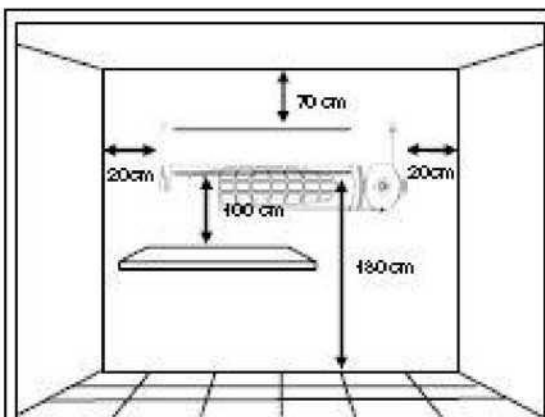

Fig. 1

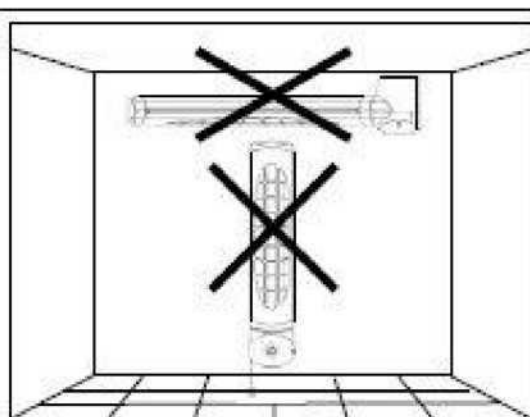

Fig. 2

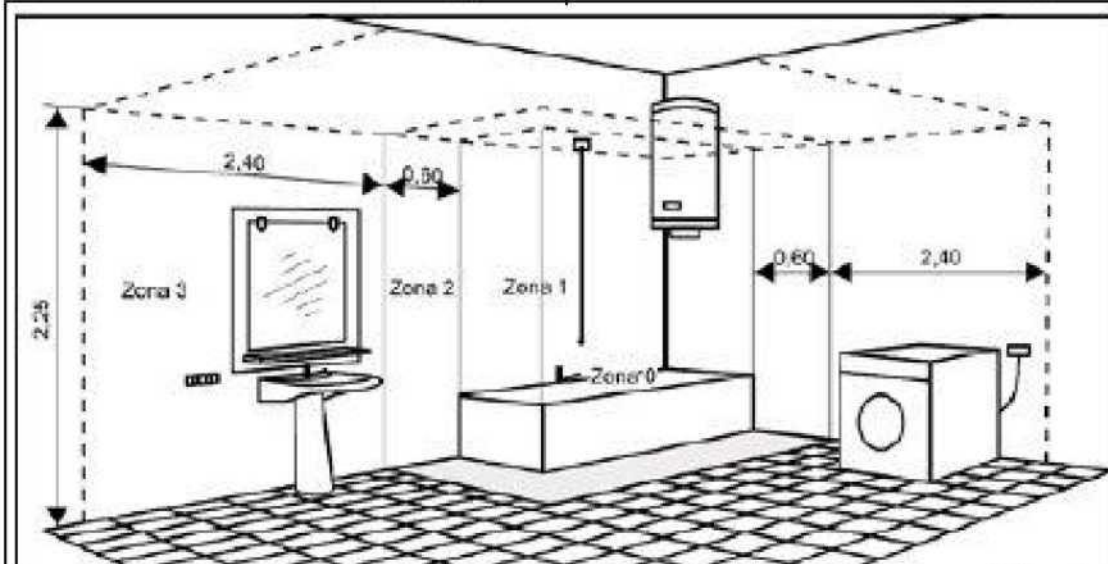

Fig. 3

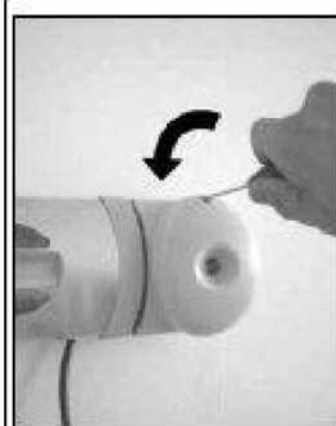

Fig. 4

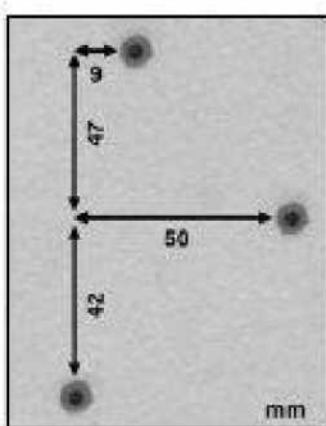

Fig. 5

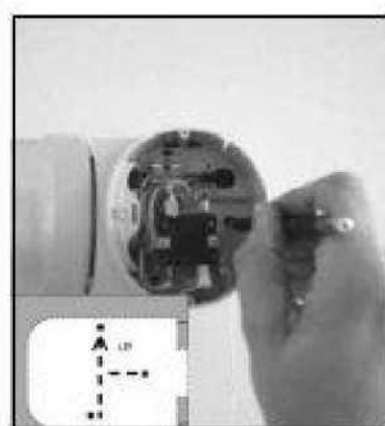

Fig. 6

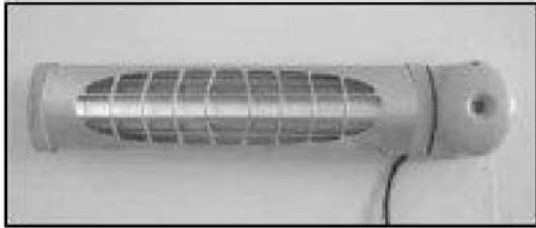

Fig. 7



Fig. 7b

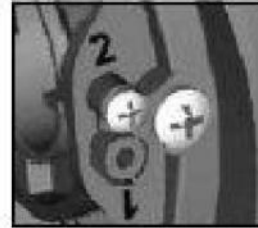

Fig. 7c

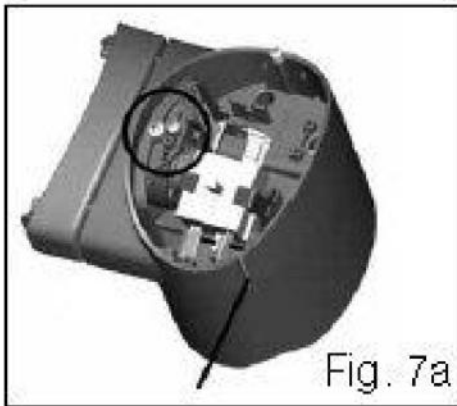

Fig. 7a

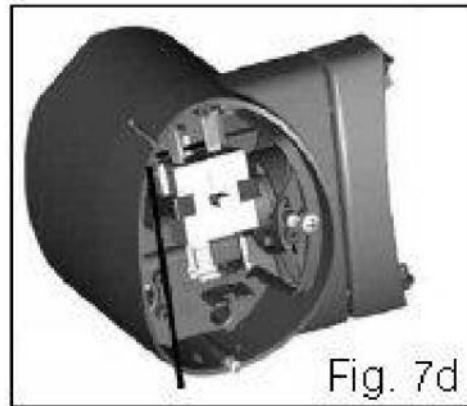

Fig. 7d



Fig. 8



Fig. 11

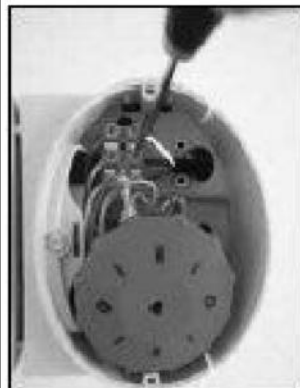

Fig. 9



Fig. 10

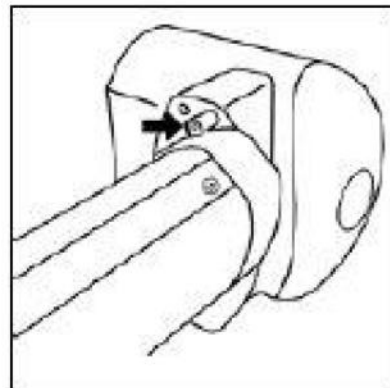

Fig. 12



ΓΕΝΙΚΑ

Εκτιμούμε την εμπιστοσύνη που μας δείχνετε με την αγορά αυτού του θερμαντικού σώματος. Έχετε αγοράσει ένα ποιοτικό προϊόν που έχει κατασκευαστεί σύμφωνα με τους κανόνες ασφαλείας της ΕΕ και συμμορφώνεται με τα πρότυπα CE.

Διαβάσετε προσεκτικά αυτές τις οδηγίες πριν προχωρήσετε στην εγκατάσταση και λειτουργία, και στη συνέχεια κρατήστε τις για μελλοντική αναφορά. Οποιαδήποτε χρήση αυτού του θερμαντικού διαφορετική από αυτό που αναφέρεται στο παρόν εγχειρίδιο οδηγιών χρήσης μπορεί να προκαλέσει πυρκαγιά, ηλεκτροπληξία ή τραυματισμό, και ακυρώνει όλες τις εγγυήσεις. Η εγγύηση δεν ισχύει για οποιαδήποτε βλάβη, φθορά ή απώλεια προκαλείται από τη συσκευή, ή ως αποτέλεσμα κακής χρήσης ή κατάχρησης αυτής της συσκευής. Τα δικαιώματα που υπαγορεύονται από τη νομοθεσία κάθε κράτους δεν θίγονται σε καμία περίπτωση. Εγκατάσταση, σύνδεση με το ηλεκτρικό δίκτυο και η αρχική εκκίνηση πρέπει να εκτελούνται μόνο από εξειδικευμένο προσωπικό.

Σας ζητούμε κατά την αποσυσκευασία να ελέγξετε ότι η συσκευή είναι σε άριστη κατάσταση και λειτουργεί καλά. Οποιαδήποτε εργοστασιακά ελαττώματα εντοπίσετε καλύπτονται από την εγγύηση της S&P.

Πριν προχωρήσετε με την εγκατάσταση λάβετε υπόψη τις ακόλουθες οδηγίες ασφαλείας:

ΟΔΗΓΙΕΣ ΑΣΦΑΛΕΙΑΣ

- Αυτή η συσκευή δεν προορίζεται για χρήση από άτομα (συμπεριλαμβανομένων παιδιών) με περιορισμένες σωματικές, αισθητηριακές ή νοητικές ικανότητες εκτός και αν είναι υπό την επίβλεψη ή καθοδήγηση σχετικά με τη χρήση της συσκευής ενός υπεύθυνου ατόμου για την ασφάλειά τους.
- Τα παιδιά πρέπει να είναι υπό την εποπτεία για να μην παίζουν με το προϊόν.
- Αυτό το αερόθερμο είναι μια επιπλέον πηγή θέρμανσης στο σπίτι. Και πρέπει να χρησιμοποιείται στο πλαίσιο αυτό.
- Το προϊόν πρέπει να εγκατασταθεί τηρώντας τις ελάχιστες αποστάσεις από την οροφή, δάπεδο και τα αντικείμενα γύρω από τη συσκευή. ΕΙΚΟΝΑ 1
- Μην χρησιμοποιείτε αυτό τη θερμάστρα με προγραμματιζόμενο διακόπτη, χρονόμετρο ή διάταξη αυτόματης εναλλαγής, επειδή υπάρχει κίνδυνος πυρκαγιάς, εάν η συσκευή καλύπτεται.
- Αυτή η υπέρυθη επίτοιχη θερμάστρα είναι κατάλληλη μόνο για τοποθέτηση σε οριζόντια θέση σε ένα στερεό κάθετο τοίχο.

Ποτέ μην την εγκαταστήσετε κάθετα ή στην οροφή. ΕΙΚΟΝΑ 2

- Το προϊόν δεν πρέπει να τοποθετηθεί σε οποιαδήποτε εύφλεκτη επιφάνεια, όπως ξύλο ή πλαστικό. Οποιαδήποτε εύφλεκτα υλικά πρέπει να είναι τουλάχιστον 70cm. μακριά. Αυτή είναι και η ελάχιστη απόσταση που ο χρήστης πρέπει να κρατήσει από το προϊόν, διότι κατά τη διάρκεια της χρήσης οι γρίλιες της πρόσοψης ζεσταίνονται.
- Η συσκευή δεν πρέπει να λειτουργεί σε χώρους που μπορεί να προκύψει κίνδυνος από εκρηκτικά αέρια ή εύφλεκτα υλικά, όπως ξύλο ή PVC.
- Πρέπει να λαμβάνεται μέριμνα κατά την τοποθέτηση της συσκευής, έτσι ώστε η θερμάστρα και το κορδόνι/διακόπτης να μην είναι προσβάσιμα σε παιδιά. Εάν η θερμάστρα είναι εγκατεστημένη σε ένα λουτρό, θα πρέπει να τοποθετείται έτσι ώστε να

INFRARED N



μην μπορεί να την αγγίξει όποιος είναι στην μπανιέρα ή στο ντους.

- Οι ζώνες ασφαλείας που ορίζονται από τις τοπικές ηλεκτρικές προδιαγραφές εγκατάστασης ή τους κανονισμούς ασφαλείας

που ισχύουν στη χώρα σας θα πρέπει να τηρούνται με ακρίβεια. Σε κάθε περίπτωση, ποτέ δεν εγκαθιστούμε τη θερμάστρα μέσα στις περιοχές της Ζώνης 0, 1 και 2. ΕΙΚΟΝΑ

3.

- Μετά τη χρήση, σας συνιστούμε να αφήνετε το προϊόν να κρυώσει για τουλάχιστον 10 - 15 λεπτά πριν την ακουμπήσετε.

- Πριν θέσετε τη συσκευή σε λειτουργία για 1η φορά, ελέγξτε ότι όλα τα πλαστικά κομμάτια που χρησιμοποιούνται στη συσκευασία

ή για την προστασία του προϊόντος έχουν αφαιρεθεί.

ΕΓΚΑΤΑΣΤΑΣΗ

Σας συνιστούμε να απενεργοποιήσετε το δίκτυο παροχής ηλεκτρικής ενέργειας πριν προχωρήσετε με τα ακόλουθα βήματα:

- Αφαιρέστε το μπροστινό κάλυμμα της μονάδας ελέγχου με το ξεβίδωμα των βιδών. (ΕΙΚΟΝΑ 4)

- Κάντε 3 οπές (διαμ. 5mm) στον τοίχο τηρώντας τις αποστάσεις όπως φαίνεται στην ΕΙΚΟΝΑ 5.

Μπορείτε επίσης να

χρησιμοποιήσετε τη μονάδα ελέγχου ή το αποσπώμενο πλαίσιο ως σημείο αναφοράς.

Βλ. ΕΙΚΟΝΑ 6.

- Τοποθετήστε τα 3 ράουλα που υπάρχουν στο κουτί.

- Κάντε τις συνδέσεις σύμφωνα με τις οδηγίες (ΕΙΚΟΝΑ 9).

- Στερεώστε τη συσκευή στον τοίχο χρησιμοποιώντας τις βίδες (ΕΙΚΟΝΑ 10)

- Αυτή η υπέρυθη θερμάστρα χαλαζία έχει τη δυνατότητα να έχει τη μονάδα ελέγχου δεξιά (εργοστασιακή διάταξη) ή αριστερά (ΕΙΚΟΝΕΣ 7 και 8). Από το εργοστάσιο η συσκευή είναι προσυναρμολογημένη με τη μονάδα ελέγχου στα δεξιά.

Αν θέλετε να την τοποθετήσετε αριστερά θα πρέπει να κάνετε τα κάτωθι :

* Κρατήστε το προϊόν σε οριζόντια θέση.

* Αφαιρέστε τη βίδα από την θέση "1" (ΕΙΚΟΝΕΣ 7a και 7b).

* Στρέψτε τη θερμάστρα και αντικαταστήστε τη βίδα στη θέση "2" (ΕΙΚΟΝΕΣ 7c και 7d).

* Αλλάξτε τη θέση του κορδονιού/διακόπτη. Το καλώδιο πάντα θα πρέπει να βγαίνει από το κάτω μέρος της μονάδας ελέγχου (ΕΙΚΟΝΕΣ 7a και 7d).

- Υπάρχει η δυνατότητα η συσκευή να περιστραφεί σε 2 διαφορετικές θέσεις (ΕΙΚΟΝΑ 11). Πριν γίνει αυτό η συσκευή πρέπει να είναι στη θέση 0 (OFF) και πρέπει να έχει κρυώσει για τουλάχιστον 15 λεπτά.

- Όταν έχετε επιλέξει μια θέση, είναι απαραίτητο να το σταθεροποιήσετε με την επιπλέον βίδα που παρέχεται για αυτό το σκοπό. (ΕΙΚΟΝΑ 12)

- Ο προσανατολισμός της θερμότητας πρέπει να έχει πάντα κατεύθυνση από πάνω προς τα κάτω.

INFRARED N



ΗΛΕΚΤΡΙΚΗ ΣΥΝΔΕΣΗ

- Η συσκευή πρέπει να συνδεθεί με μονοφασικό ρεύμα 230V/50 Hz, με ένα 3κλωνο καλώδιο (φάση, γείωση και ουδέτερο). Σας προτείνουμε να χρησιμοποιήσετε ένα καλώδιο τύπου H05-MTA.
- Θα πρέπει να τηρούνται οι προφυλάξεις ασφαλείας και οι κανονισμοί διανομής ηλεκτρικής ενέργειας στη χώρα χρήσης της συσκευής.
- Το μέσο για την αποσύνδεση από το δίκτυο παροχής πρέπει να παρέχει το διαχωρισμό σε όλους τους πόλους υπέρτασης κατηγορίας III ή συνθήκες σύμφωνα με τους κανόνες καλωδίωσης που ισχύουν στη χώρα εγκατάστασης.
- Για τη σύνδεση των καλωδίων με την ηλεκτρική παροχή η Φάση (καφέ χρώμα) συνδέεται με τον πόλο "L" , το Ουδέτερο (μπλε χρώμα) με τον πόλο "N" και η Γείωση (κίτρινο/πράσινο χρώμα) με τον ειδικό πόλο (ΕΙΚΟΝΑ 9)
- Αφού συνδεθεί η συσκευή, είναι σημαντικό να κλείσετε το προϊόν με κατάλληλο τρόπο (ΕΙΚΟΝΑ 4)

ΛΕΙΤΟΥΡΓΙΑ

Τραβώντας το κορδόνι/διακόπτη η συσκευή τίθεται σε λειτουργία. Μπορείτε να δείτε από το «παράθυρο προβολής» τα ακόλουθα σύμ

ζολα :

Διαβάθμιση	0	I	II
230V 1200W	OFF	600 W	1200 W
230V 1500W	OFF	750 W	1500 W

Αυτή η συσκευή συμμορφώνεται με τις οδηγίες 89/336 ΕΟΚ, για την ηλεκτρομαγνητική συμβατότητα και 72/23 -93/68 για την Οδηγία Χαμηλής Τάσης.

ΣΥΝΤΗΡΗΣΗ

ΣΗΜΑΝΤΙΚΟ : ΠΡΙΝ ΟΠΟΙΑΔΗΠΟΤΕ ΕΠΕΜΒΑΣΗ ΣΥΝΤΗΡΗΣΗΣ Ή ΚΑΘΑΡΙΣΜΟΥ, ΕΞΑΣΦΑΛΙΣΤΕ ΟΤΙ Η ΣΥΣΚΕΥΗ ΕΧΕΙ ΑΠΟΣΥΝΔΕΘΕΙ ΑΠΟ ΤΟ ΔΙΚΤΥΟ ΠΑΡΟΧΗΣ ΗΛΕΚΤΡΙΚΟΥ ΡΕΥΜΑΤΟΣ.

- Οι θερμάστρες της σειράς INFRARED της S&P δεν απαιτούν κάποια ειδική συντήρηση. -Για να καθαρίσετε τη συσκευή απλά σκουπίστε με ένα νωπό (όχι υγρό) πανί. Μην χρησιμοποιείτε απορρυπαντικά ή διαλυτικά.

ΥΠΗΡΕΣΙΑ ΤΕΧΝΙΚΗΣ ΥΠΟΣΤΗΡΙΞΗΣ

Οι θερμάστρες της σειράς INFRARED προσφέρονται με συνολική εγγύηση και κάλυψη Τεχνικής υποστήριξης. Αν η συσκευή παρουσιάζει ελαττώματα κατά την περίοδο εγγύησης, τότε απευθυνθείτε σε εξουσιοδοτημένο αντιπρόσωπο της S&P.

- ΠΡΟΣΟΧΗ: - Κάθε επέμβαση από άτομα μη εξειδικευμένα ή μη εξουσιοδοτημένα από την S&P, θα προκαλέσει την ακύρωση της εγγύησης.

INFRARED N



ΣΕ ΚΑΜΙΑ ΠΕΡΙΠΤΩΣΗ Ο ΚΑΤΑΣΚΕΥΑΣΤΗΣ ΔΕΝ ΜΠΟΡΕΙ ΝΑ ΘΕΩΡΗΘΕΙ ΥΠΕΥΘΥΝΟΣ ΓΙΑ ΤΥΧΟΝ ΒΛΑΒΗ ΣΕ ΑΝΘΡΩΠΟΥΣ Ή ΙΔΙΟΚΤΗΣΙΕΣ ΠΟΥ ΘΦΕΙΛΟΝΤΑΙ ΣΕ ΜΗ ΤΗΡΗΣΗ ΤΩΝ ΟΔΗΓΙΩΝ.

Η S&P ΔΙΑΤΗΡΕΙ ΤΟ ΔΙΚΑΙΩΜΑ ΝΑ ΤΡΟΠΟΠΟΙΕΙ ΤΟ ΠΡΟΪΟΝ ΧΩΡΙΣ ΠΡΟΗΓΟΥΜΕΝΗ ΕΙΔΟΠΟΙΗΣΗ.

Για οποιαδήποτε απορία σχετικά με τα προϊόντα της S&P, επικοινωνήστε με ένα από τα Γραφεία Πωλήσεων (μόνο στην Ισπανία) ή με τον τοπικό αντιπρόσωπο (στις υπόλοιπες χώρες).

ΑΠΟΣΥΡΣΗ ΑΠΟ ΤΟ SERVICE, ΑΠΟΡΡΙΨΗ ΚΑΙ ΑΝΑΚΥΚΛΩΣΗ



- Όταν δεν χρησιμοποιείτε τη συσκευή για παρατεταμένα χρονικά διαστήματα, πρέπει να επιστρέφεται στην αρχική της συσκευασία και να αποθηκεύεται σε ξηρά, χωρίς σκόνη μέρη.

- Οι κανονισμοί της ΕΕ και η δέσμευσή μας απέναντι στις μελλοντικές γενιές μας υποχρεώνει να ανακυκλώνουμε τα υλικά που χρησιμοποιούμε.

- Παρακαλώ θυμηθείτε να διαθέσετε όλα τα υλικά συσκευασίας που είναι περιττά στα κατάλληλα σημεία ανακύκλωσης, για να καταλήγουν στο πλησιέστερο σημείο ανακύκλωσης.



Ε.ΚΑΦΦΕΣ Α.Ε.

ΜΗΧΑΝΗΜΑΤΑ ΕΞΑΕΡΙΣΜΟΥ

ΠΡΟΕΚΤΑΣΗ ΣΜΥΡΝΗΣ ΤΚ 564 002 ΕΥΟΣΜΟΣ ΘΕΣ/ΝΙΚΗΣ

ΤΗΛ 2310700058 FAX 2310700060

[Website: www.e-kaffes.gr](http://www.e-kaffes.gr)

[Email: info@e-kaffes.gr](mailto:info@e-kaffes.gr)

